

utilizzate nelle note funzioni tipiche del cambiamento di frequenza. La media frequenza è tarata su 425 kHz. L'altoparlante ha 1700 Ω di resistenza di eccitazione; per il « 540 M » è il tipo A17, mentre per i modelli « 540R » e « 540G » è il B4-E1.

Per l'intelligenza di questo circuito non è difficile orientarsi su di un altro cinque valvole del genere costruito dalla casa.

MOD. « 541 »

(1-30) Anche per il « 541 » come per il « 540 » sono state realizzate le edizioni M soprarmobile, R mobile intero e G radiofonografo.

E' un cinque valvole super con tubi americani:

6A7 - 78 - 75 - 42 - 60

nelle funzioni caratteristiche.

Rispetto al « 540 » perciò ha una finale differente, la 42 in luogo della 6L6 e non dispone dell'indicatore di sintonia. Inoltre offre la possibilità di ricevere solo su due gamme d'onda (medie e corte). La MF è su 425 kHz. La bobina eccitazione dell'altoparlante ha 1700 Ω di resistenza a freddo.

MOD. « 547 »

(1-53) Con il telaio « 547 » sono realizzati due apparecchi: il soprarmobile e il radiofonografo nello stesso mobile del « 536 ».

La caratteristica di questo modello Radio Allocchio Bacchini (Radialba) è quella di impiegare l'induttore variabile a cinque gamme Nova tipo P1.

Esso ha consentito, in un periodo in cui la casa non poteva fornire la sua produzione originale per ragioni risapute, di offrire apparecchi garantiti, dal punto di vista tecnico, sotto tutti i riguardi.

Questo supereterodina, di cui è dato lo schema, ha richiesto una certa ricchezza di particolari nell'illustrazione della parte AF poiché ciò serve anche a fare il punto sull'impiego dell'induttore variabile della Nova e precisamente il tipo « F1 » che è molto diffuso.

E' intuitivo che la manutenzione e la messa a punto di questo apparecchio, specie per ciò che riguarda l'AF e la conversione con un triodo-exodo (nel caso particolare si tratta di un tubo Fivre che pur essendo realizzato con stile e zoccolatura americana assomiglia a un tubo europeo; esso è il 6TE8-G) può interessare anche come rife-

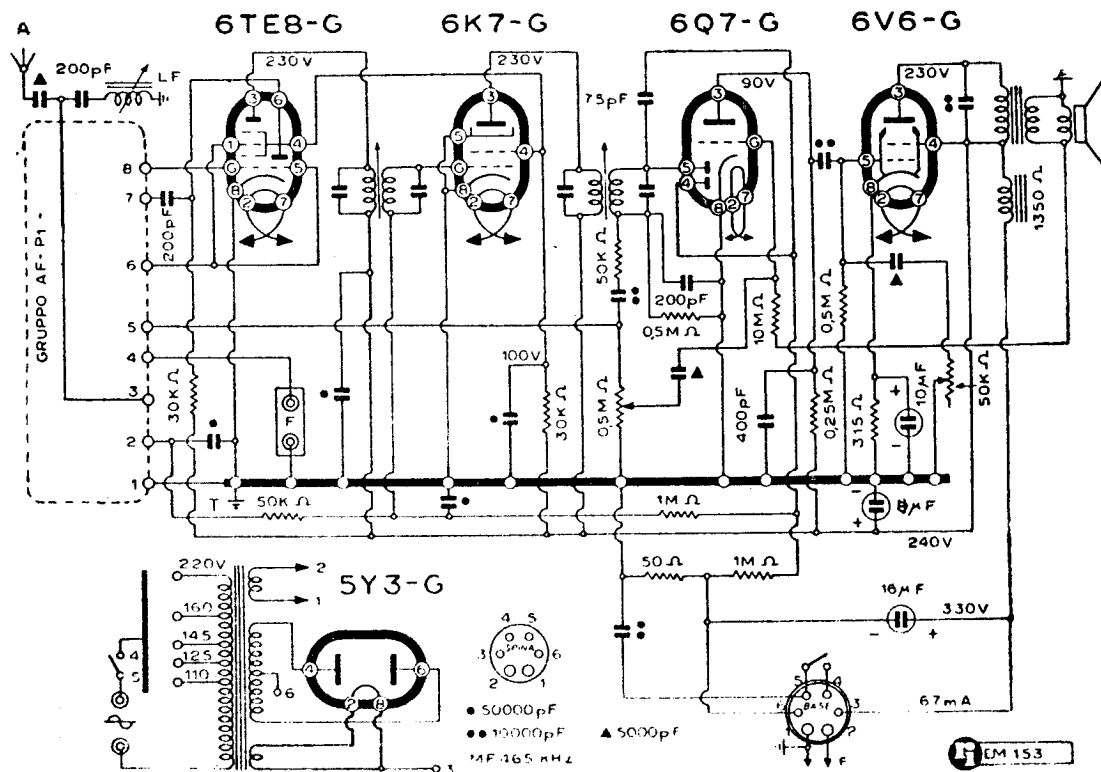

ALLOCCHIO, BACCHINI & C. - MOD. « 547 »